

# TRUCKER

## Monteringsanvisning Fat Bar

Ford Transit Connect 2014+

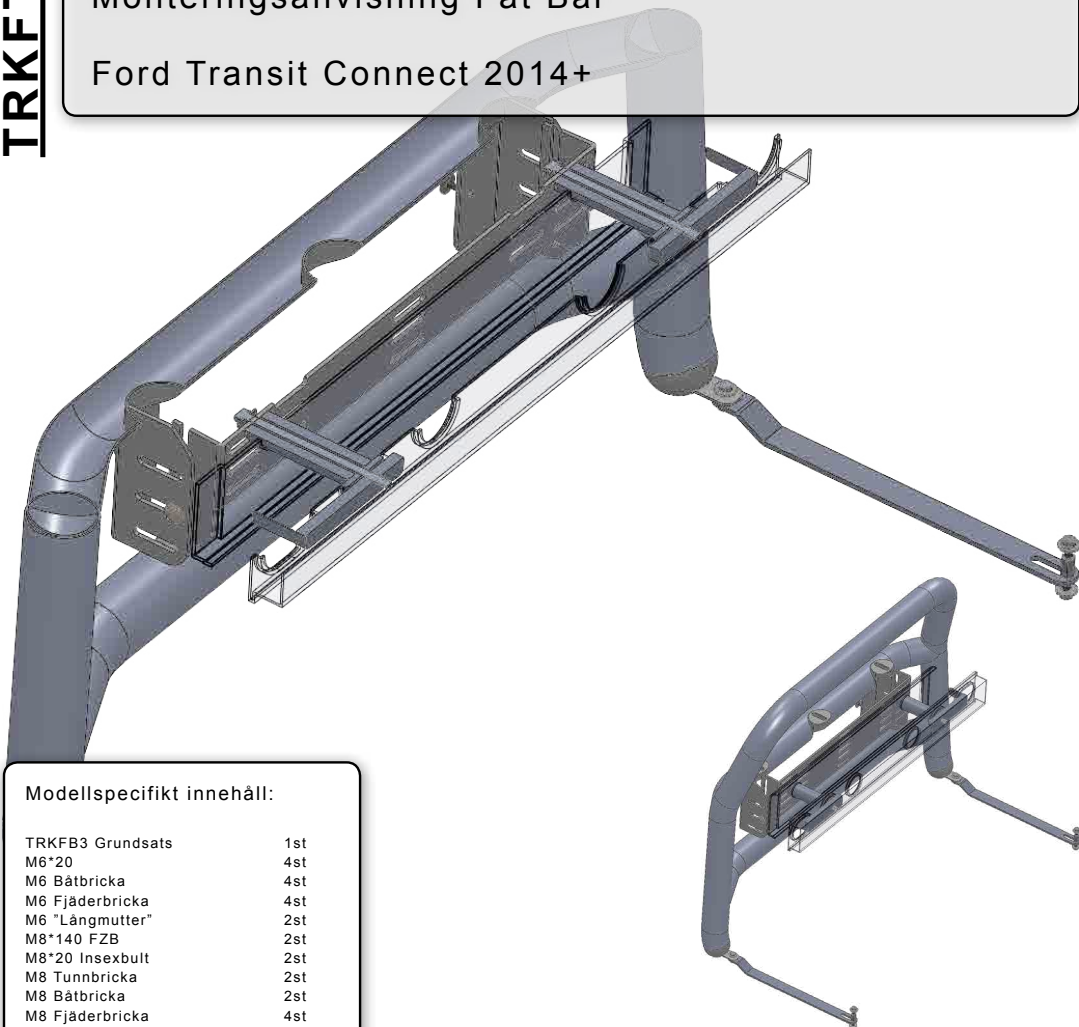

### Modellspecifikt innehåll:

TRKFB3 Grundsats	1st
M6*20	4st
M6 Båtbricka	4st
M6 Fjäderbricka	4st
M6 "Längmutter"	2st
M8*140 FZB	2st
M8*20 Insexbult	2st
M8 Tunnbricka	2st
M8 Båtbricka	2st
M8 Fjäderbricka	4st
M8 "PacMan" specialbricka	2st
M8 Mutterstycke FTC2	2st
Bussning YD32*ID12*L100	2st
TRKFB Lower Body Bracket	2st

Smörj **ALLTID** de rostfria bultarna med trögflytande

smörjmedel. Gängorna skär **garanterat** annars!

### 1. Demontera regplåt med ram. Mätta ut 2st hål.



### 2. Borra

2st hål enligt skissen: **C-C 410mm och 28mm under regplåturtagets ovkant.** Använd 32mm hålsåg.



### 3. Demontera

undre främre "skruden" för åtkomst. Trä sedan in M8x140 med fjäder och båtbricka samt 100mm bussning genom hålen.

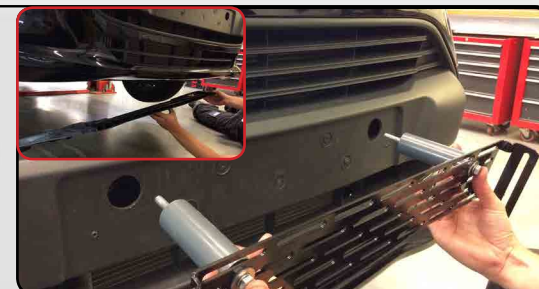

### 4. SÅ HÄR GÄR DET TILL BAKOM STF...

- Håll mutterstycket synligt i hålet.
- Skruva i bulten i mutterstycket
- Trä på "Pacman" brickan
- Drag åt och **KOLLA NOGA ATT BRICKAN SÄTTER SIG I HÅLET!**



### 5. Utför

nu vad du ser i 4. fast på riktigt. **Lugn och fin, det går med lite pill :).**



# TRUCKER

## 6. Montera

bågen i bakplåten och justera in nästan längst ned enligt sidvy. **DRAG EJ ÅT.**



## 7. Montera

fjärrljusen. Justera bågen ytterligare vid behov.



## 8. Montera

M6 Skarvmutter med M6x20 från ovansida. Röda plastmutterstycket kan ersättas på ena sidan om behövs/önskas.



## 9. Montera

Nedre fästerna.  
Nedre fästen kan justeras efter korrekt längd.  
Fästet på bågen kan bockas med t.ex. tång för att få rätt vinkel.

Drag åt samtliga positioner.



## 10. Återmontera

skruden undertill och montera därefter regplåt med ram.



Smörj ALLTID de rostfria bultarna med trögflytande smörjmedel. Gängorna skär **garanterat** annars!