

TRUCKER

Monteringsanvisning Lite Bar

Honda CRV 2013+

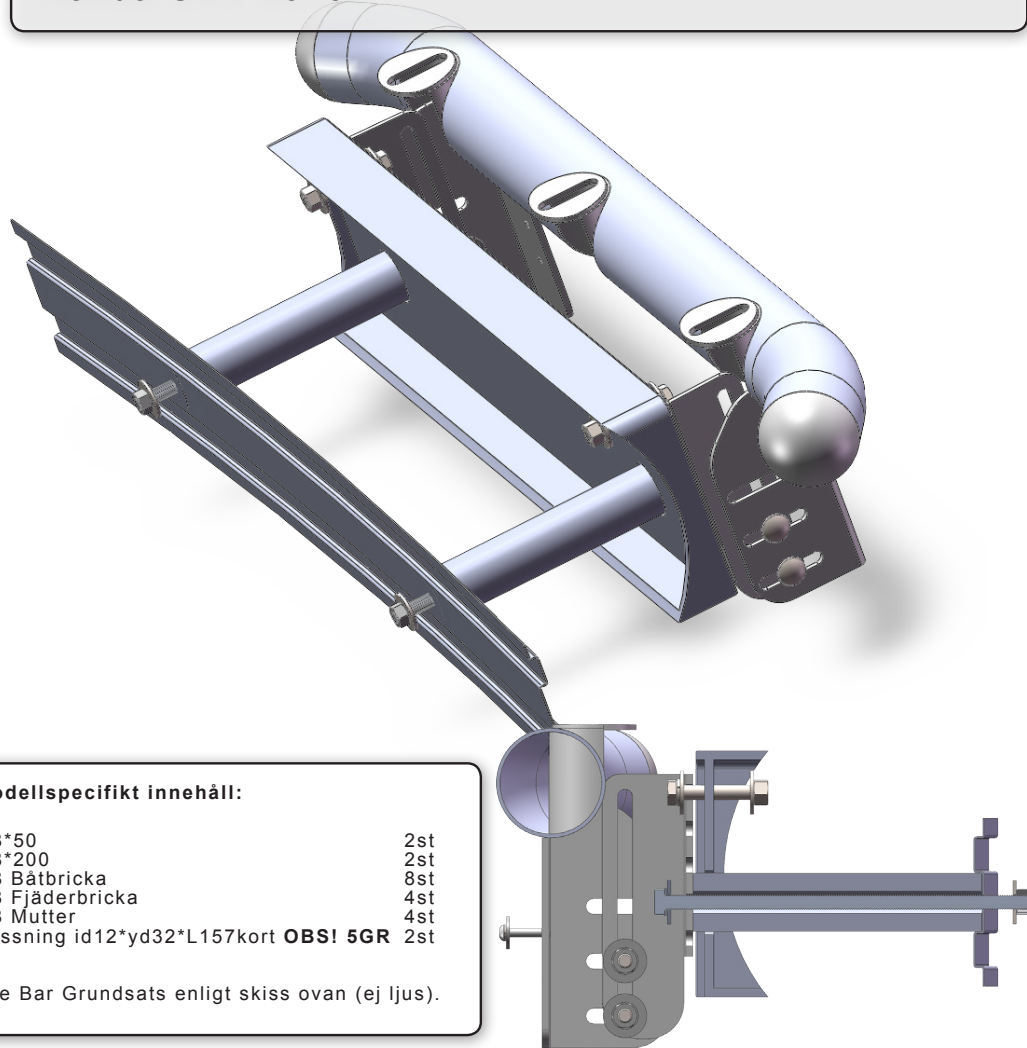

Modellspecifikt innehåll:

M8*50	2st
M8*200	2st
M8 Båtbricka	8st
M8 Fjäderbricka	4st
M8 Mutter	4st
Bussning id12*yd32*L157kort OBS! 5GR	2st

Lite Bar Grundsats enligt skiss ovan (ej ljus).

Smörj **ALLTID** de rostfria bultarna med trögflytande smörjmedel. Gängorna skär **garanterat** annars!

Sida 1 (2)

1. Demontera

regplåtsramen och **mät ut** de större 35mm hålen. Hålens centrum är **78mm** nedanför "kanten" och **c-c 400mm**. Se skiss intill. *Bakplåten kan användas som mall.*



2. Demontera Grill

Grillen sitter med plastnitar i ovankant samt **JOB-BIGA** clips i underkant. Clipsen kan hakas ur med hjälp av en mejsel genom åtkomsthål. Det finns även två mer eller mindre oåtkomliga clips vid strålkastarna.



3. Borra

de utmärkta hålen med 35mm hålsåg. **HÅLL KOLL** ovanifrån så du inte borrar sönder något bakom.

VAR NOGA! Hålen skall matcha befintliga i balk bakom.



4. Montera

nu bakplåten med de långa bultarna och bussningarna. Justera och drag åt. **OBS! Bussningen är snedkapad! Vrid för korrekt anliggning mot balk..**



5. Borra

nu de övre M8 hålen genom stötfångare. Borra i övre hålraden, mitt hålet längst eller näst längst ut.



6. Montera

upptill med M8*50 och fjäder samt båtbrickor på bågge sidor. **Drag åt måttligt då plasten är i flera skikt med spalt.** Återmontera Grill.

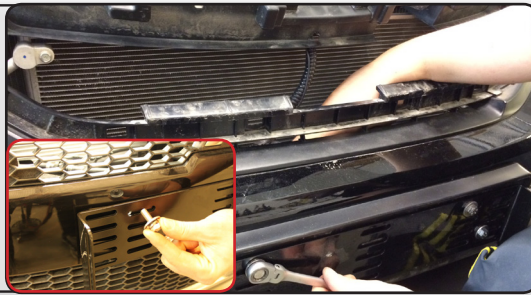

7. Montera

LiteBar i bakplåten. På CRV är lågt läge aktuellt med 225mm ljus. Montera fjärrljusen. Justera alltsammans och drag åt.



8. Sätt tillbaka

regplåtsramen.



9. Toppstaga

ljusen efter behov.

KLART!

