

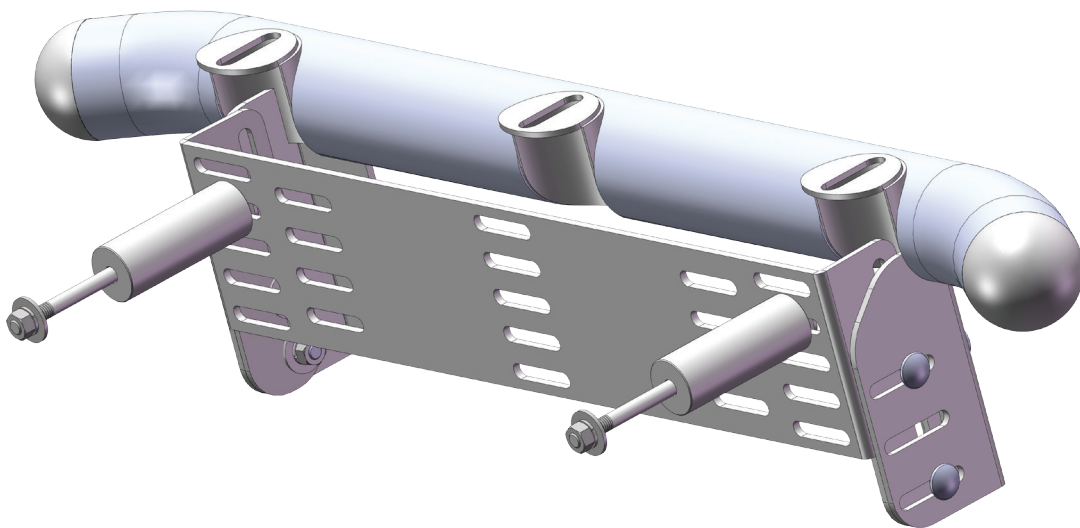

TRUCKER

Monteringsanvisning Lite Bar

Mitsubishi ASX 2010-2012
Mitsubishi ASX 2013-



Modellspecifikt innehåll:

M8*120	2st
M8 Båtrbricka	4st
M8 Fjäderbricka	2st
M8 Mutter	2st
Bussning 32*90	2st

Lite Bar Grundsats enligt skiss ovan (ej ljus).

Smörj **ALLTID** de rostfria bultarna med trögflytande smörjmedel. Gängorna skär **garanterat** annars!

Demontera

regplåtsramen och **mätta ut** 2st hål. Hålen är CC 440mm i breddled och placeras symmetriskt.

2010-2012: Hålradsens centrum är **55mm** nedanför "kanten" på regplåtsutrymmet.

2013-: Hålradsens centrum är **70mm** nedanför "kanten" på regplåtsutrymmet.

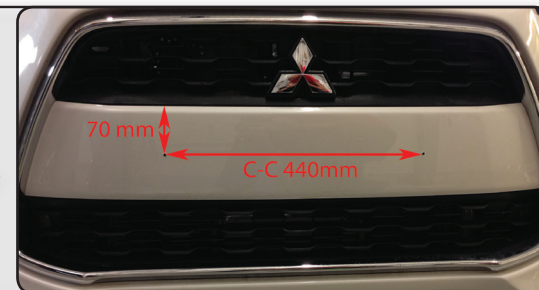

Borra

Borra nu 6,5 mm genom både plast och krockbalk. Balken är av stål med tvärsnitt enligt skiss.



Borra

ENBART Plasten till 35mm med hålsåg. Borra sedan upp genomgående hålen i krockbalken till 8mm.

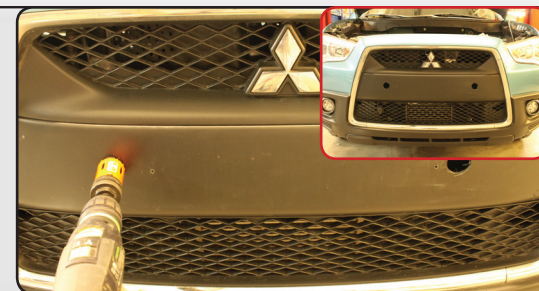

Montera

fästet med M8 bultarna. Centra och drag åt. **GLÖM EJ BUSSNINGARNA.**



Montera

Lite Bar och fjärrljus.



TRUCKER

Justera

Lite Bar och fjärrljus. Lite Bar kan placeras på många olika höjder genom att vända montageplåten så att öronen pekar antingen uppåt (i bilder) eller nedåt (syns i skiss på första sida).



Montera

regplåt med ram.



Toppstaga efter behov.

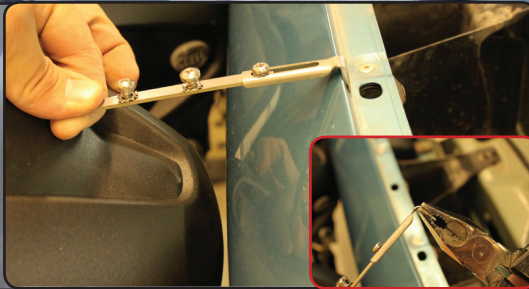

Smörj ALLTID de rostfria bultarna med trögflytande smörjmedel. Gängorna skär **garanterat** annars!