

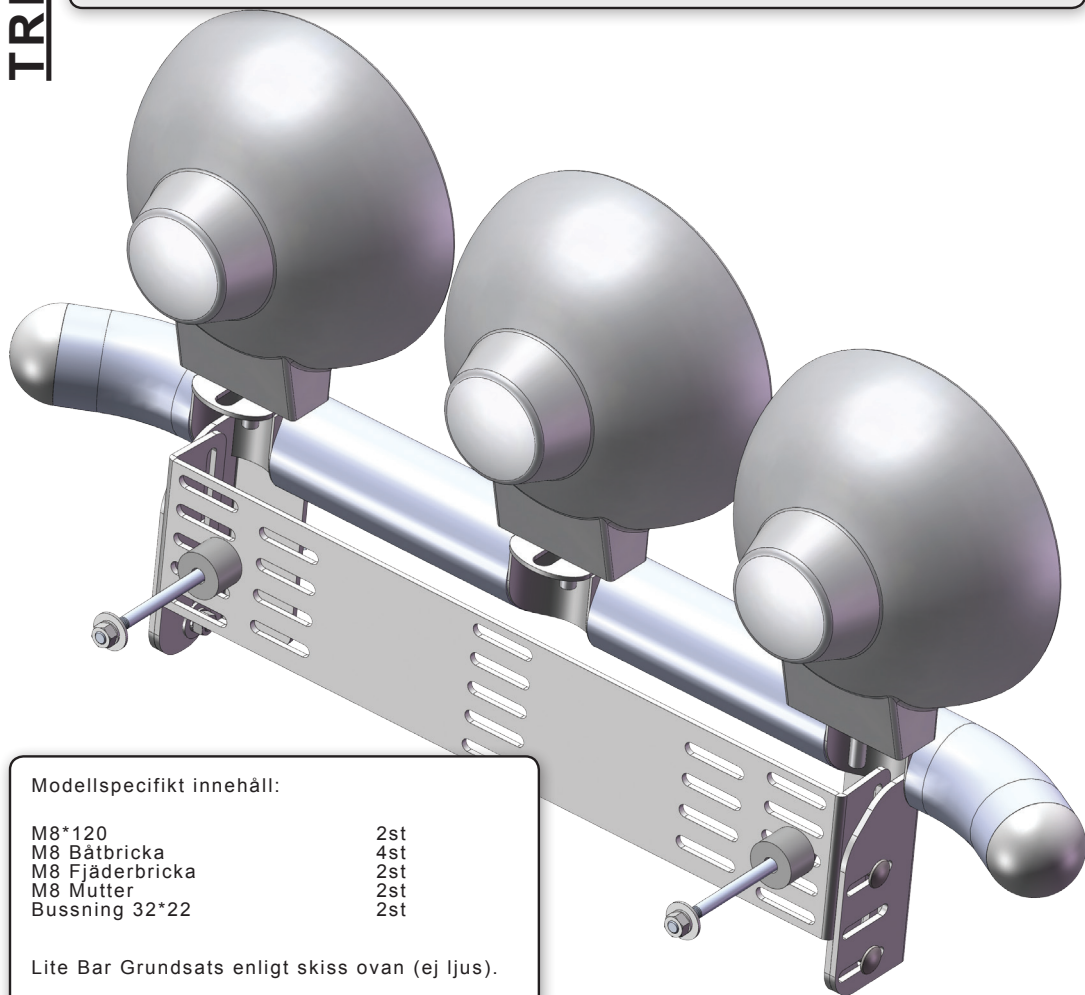

TRUCKER

Monteringsanvisning Lite Bar

Mercedes Vito, Viano 2010+



Modellspecifikt innehåll:

M8*120	2st
M8 Båtbricka	4st
M8 Fjäderbricka	2st
M8 Mutter	2st
Bussning 32*22	2st

Lite Bar Grundsats enligt skiss ovan (ej ljus).

Smörj ALLTID de rostfria bultarna med trögflytande smörjmedel. Gängorna skär **garanterat** annars!

Sida 1 (2)

Demontera

regplåt med ramen och **mätta ut** 2st hål. Hålrändens centrum är 65mm ovanför "kanten" på regplåtutbuktningen. Hålen är **CC 450mm** i breddled och placeras symmetriskt.

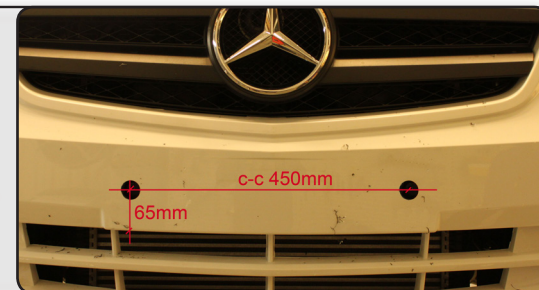

Borra

genom enbart plasten med 35mm hålsåg.



Borra

nu balken med 10mm borrh. Var noga med att centrera samt iakttag att plåtbalket lutar. **OBS!! Akta eventuella bakomvarande detaljer!!**



Montera

fästet med M8 bultarna och mutter. Centra och drag åt. Drag ej alltför hårt då balken är dubbelväggig tunnplåt. **GLÖM EJ BUSSNINGARNA.**



Montera

Lite Bar och fjärrljus.

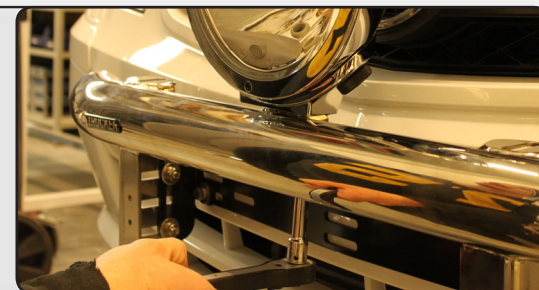

Justera

Lite Bar och fjärrljus. Lite Bar kan placeras på många olika höjder genom att vända montageplåten så att öronen pekar antingen uppåt eller nedåt (som detta montage).



Montera

regplåt med ram.



Toppstaga efter behov.

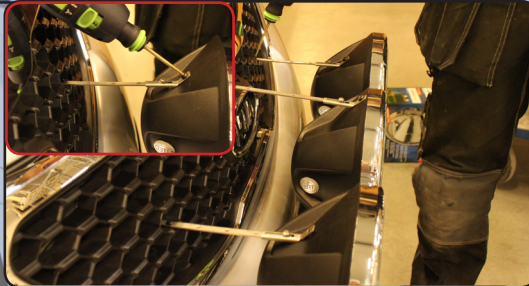

Smörj ALLTID de rostfria bultarna med trögflytande smörjmedel. Gängorna skär **garanterat** annars!