

## Monteringsanvisning Fat Bar

Opel Vivaro 2014+

Läs hela anvisningen  
innan du börjar!

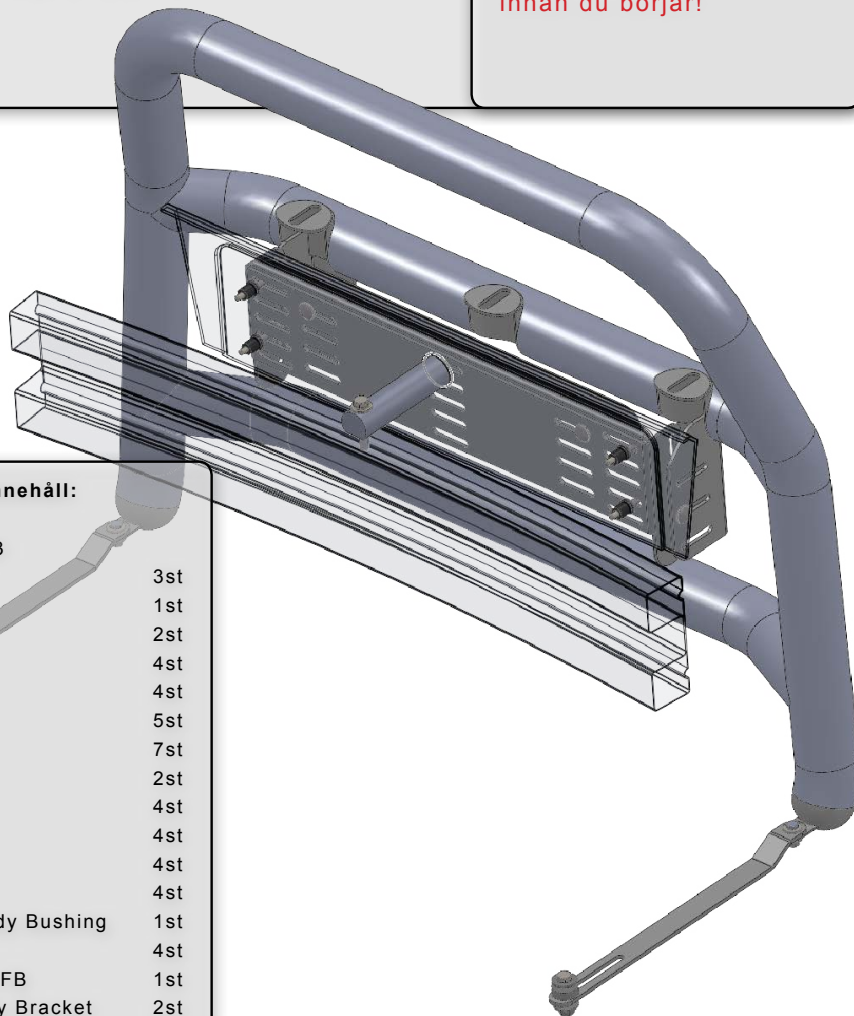

### Modellspecifikt innehåll:

Grundsats TRKFB3	
M8*35 Helgång	3st
M8*20 Helgång	1st
M8*25 Vagnsbult	2st
M8*20 Insexbult	4st
M6*50 Helgång	4st
M8 Båtbricka	5st
M8 Fjäderbricka	7st
M8 Mutter	2st
M8 Tunnbricka	4st
M6 Båtbricka	4st
M6 Fjäderbricka	4st
32*10 Bussning	4st
TRKOVI Upper Body Bushing	1st
Gummiexpander	4st
Förstärkningsstag FB	1st
TRKFB Lower Body Bracket	2st

Smörj ALLTID de rostfria bultarna med trögflytande

smörjmedel. Gängorna skär **garanterat** annars!

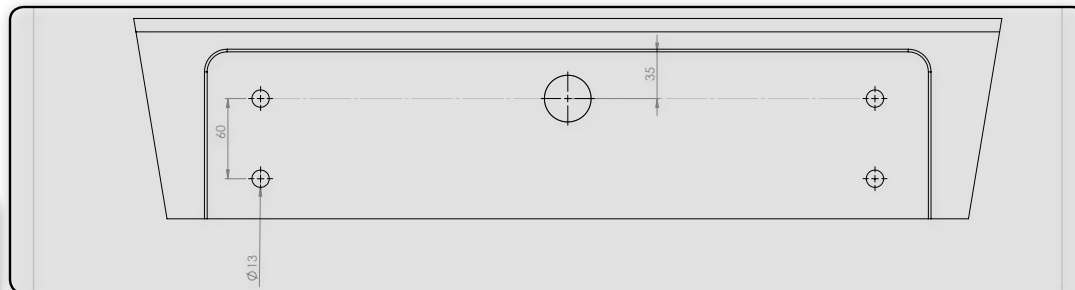

### Demontera

Grillen samt skruva bort mitt skruven.



### Borra

30mm hål i mitten enligt bormall. Hålet skall alltså ligga max uppåt i ovankant.  
Borra Sedan 13mm enligt bormallen i hörnorna av fronten eller använd fästplåt som mall.

**OBS! AKTA BAKOMLIGGANDE LEDNINGAR.**

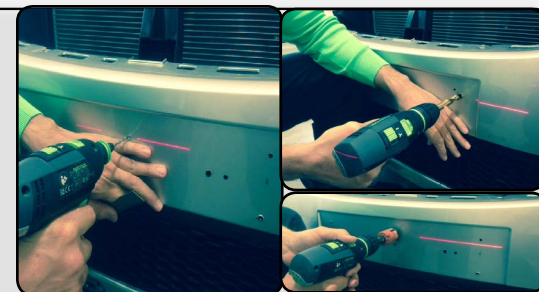

### Montera

ALU bussningen med M8x35 i mitten hålet samt drag åt den.

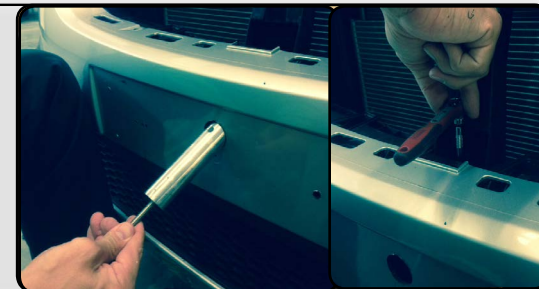

### Montera

nu ihop fästplåten och förstärkningsstaget med vagnsbultar i kanterna. Montera sedan fästplåten med mitten bussningen samt gummiexpander på sidorna.

**OBS!!** Bussningen ska vara imellan bakplåten och kofångarplasten.



## Montera

Fat Bar samt justera i höjded.  
Drag ej åt.



## Montera

Nedre fästerna genom att ersätta befintlig skruv.  
Glöm ej bussning imellan staget och bilen.  
**Nedre fästet kan justeras efter korrekt längd.**  
**Fästet på bågen kan bockas med t.ex. tång för att få rätt vinkel.**  
Drag åt samtliga positioner.



## Montera

Fjärrljusen samt drag åt.



## Montera

Regplåt med ram.



## KLART.



Smörj ALLTID de rostfria bultarna med trögflytande smörjmedel. Gängorna skär **garanterat** annars!