



TRUCKER

Monteringsanvisning Fat Bar

Läs hela anvisningen innan du börjar!

Subaru Forester 2015+

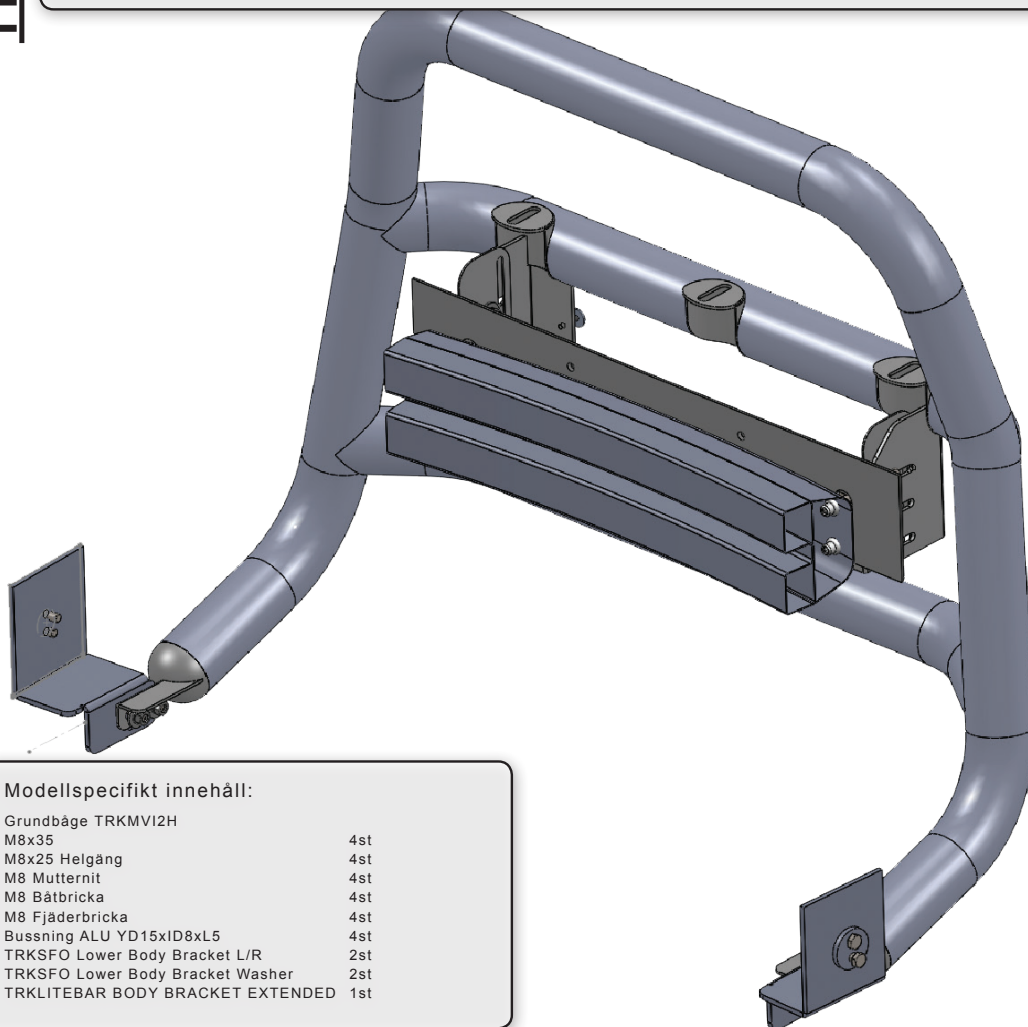

Modellspecifikt innehåll:

Grundbåge TRKMVI2H	4st
M8x35	4st
M8x25 Helgång	4st
M8 Mutternit	4st
M8 Båterbricka	4st
M8 Fjäderbricka	4st
Bussning ALU YD15xID8xL5	4st
TRKSFO Lower Body Bracket L/R	2st
TRKSFO Lower Body Bracket Washer	2st
TRKLITEBAR BODY BRACKET EXTENDED	1st

Smörj ALLTID de rostfria bultarna med trögflytande smörjmedel. Gängorna skär **garanterat** annars!

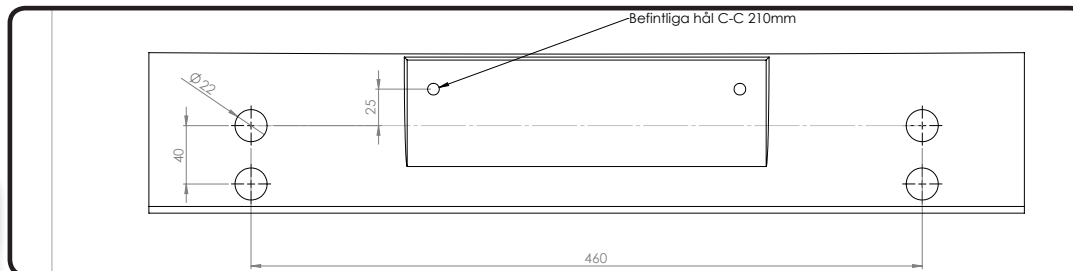

Demontera

Regplåt samt ram.



Mätta ut

4st hål enligt skiss ovan.

Borra 22mm igenom kofångarplasten enligt borranvisningen ovan. Använd hålsåg i närmaste dimension.

Borra sedan 11mm igenom plåten.



Montera

M8 nitmutter i 11mm hålen.



Montera

Bakplåten med bussningar samt centrera.

Drag åt samtliga positioner.



TRUCKER

Montera

Fatbar på bakplåten med vagnsbultarna.
Drag måttligt så det går att justera.



Montera

Nedre nedre fästet enligt skiss. Bultarna skall
pressa upp fästet så att det ej kan vridas. Drag ej
åt ännu.

Montera sedan bågen i fästena.



Montera

Fjärrljusen och justera Fat Bar i höjd/djupled.

Drag samtliga positioner.



Montera

Regplåt med ram i de gängade M5 hålen.

Klart!



Smörj ALLTID de rostfria bultarna med trögflytande smörjmedel. Gängorna skär **garanterat** annars!