



# TRUCKER

## Monteringsanvisning Lite Bar

Subaru Outback 2015+

Läs hela anvisningen innan du börjar!

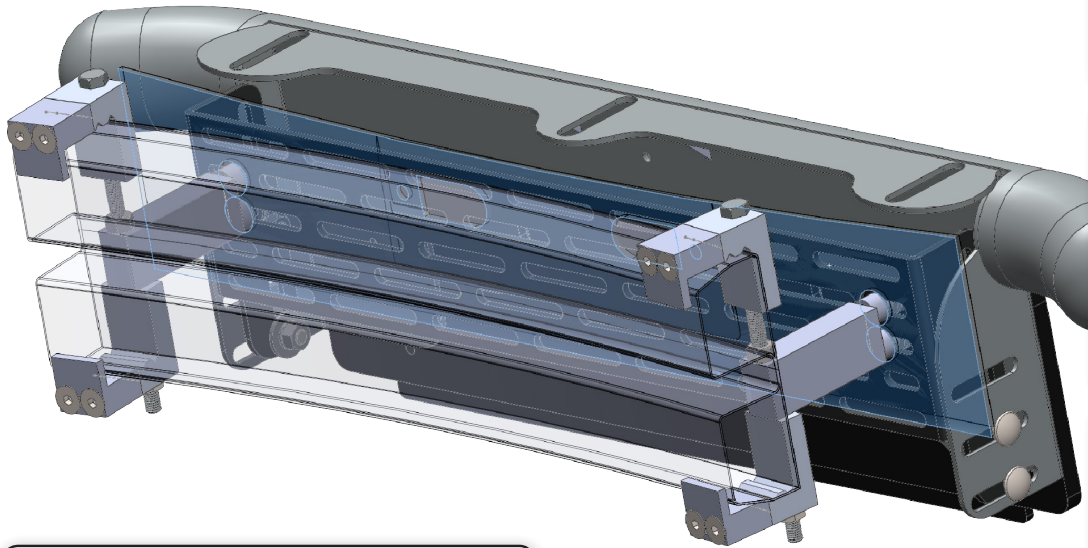

### Modellspecifikt innehåll:

M8x40 Helgång	4st
M8x180 Helgång	4st
M8x50 Försänkt	8st
M8 Fjäderbricka	6st
M8 Bricka	4st
M8 Mutter	4st
M8 Båtblacka	2st
Bussning Alu YD15xID8xL10	4st
TRKFKUH Upper Body Bracket	1st
Litebarclamp	4st
TRKLITEBARCLAMP Angle Coupling 25	4st
TRKSOU Threaded Block	2st

Smörj ALLTID de rostfria bultarna med trögflytande smörjmedel. Gängorna skär **garanterat** annars!

Sida 1 (2)

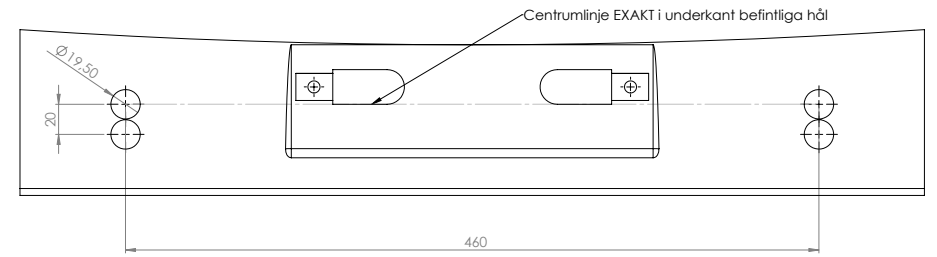

### Demontera

Fronten. Clips och skruvar sitter runt hjulhusen samt plast skruden under.

Tag även bort spolarmunstyckeslocket.



### Snäpp

Bort fronten, Börja vid hjulhusen.



### Demontera

Bort krockbalksfrigoliten samt montera dit Litebarclamps enligt sprängskissen.

Mät ut och centrera.

Drag ej åt.

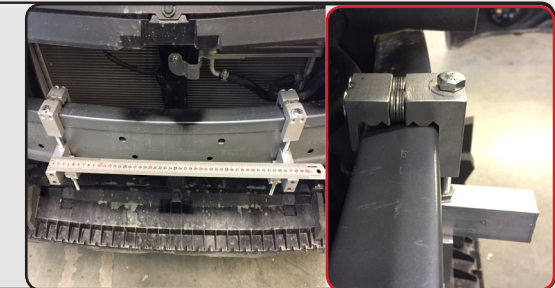

### Malla med hjälp av

Bakplåten. Detta rätar upp och underlättar placeringen.

**STEG 1** Drag Litebarclamps **måttligt**, undvik deformation.

**STEG 2** Threaded Block skall däremot dras **ordentligt**.

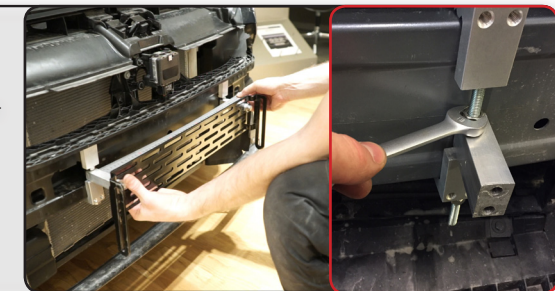

# TRUCKER

## Borra

19mm i kofångarplasten enligt bormmallen.

**OBS! Akta bakomliggandes ledningar.**

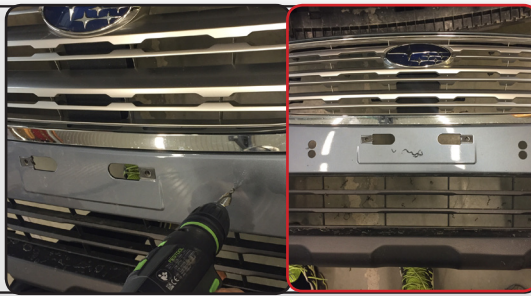

## Modifiera

Krockbalksfrigoliten så att litebarclamps går fritt.

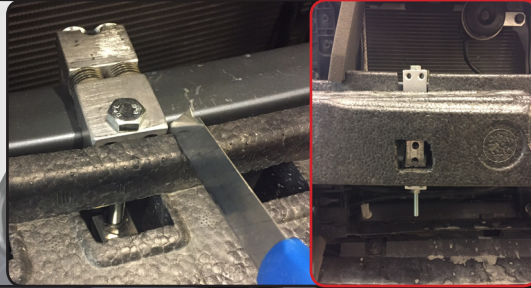

## Montera

Tillbaka fronten löst, justera efter behov.

Montera sedan bakplåten med bussning och justera i sidled.

Drag åt samtliga positioner.



## Montera

Litebar på bakplåten med vagnsbultarna.  
Drag måttligt så det går att justera.



## Montera

Fjärrljusen och justera Lite bar i höjd/djupled.

Toppstaga efter behov.

Drag samtliga positioner.



## Montera

Regplåt med ram i dom gängade M5 hålen.

Klart!



Smörj ALLTID de rostfria bultarna med trögflytande smörjmedel. Gängorna skär **garanterat** annars!